



# WIRQUIN TOUCHLESS

220146\_A-10/2021

**INCLUS**  
**INCLUDED**  
**INBEGREPEN**



Flashez pour voir la vidéo de montage.  
Flash to see the assembly video.  
Scan om de montagevideo te bekijken.

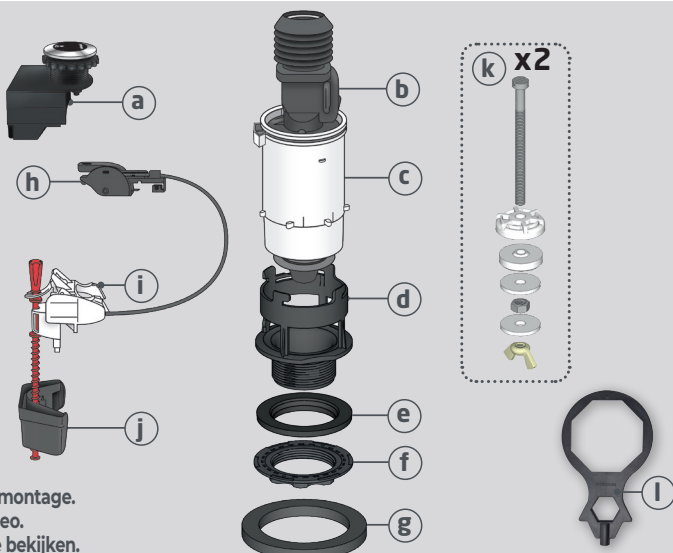

**NON INCLUS**  
**NOT INCLUDED**  
**NIET INBEGREPEN**



## FR PRÉPARATION

Fermez l'arrivée d'eau et videz le réservoir.  
Dévissez le bouton et enlevez le couvercle.  
Retirez l'ancien mécanisme en le dévissant d'un quart de tour.  
Dévissez les deux vis à l'intérieur du réservoir en enlevant les papillons ou écrous situés sous la cuvette.  
Enlevez le réservoir.

## EN PREPARATION

Close the water supply and empty the tank.  
Unscrew the button and remove the cover.  
Remove the old mechanism by unscrewing it a quarter turn.  
Unscrew the two screws inside by removing the butterflies or nuts under the bowl.  
Take out the tank.

## NL VOORBEREIDING

Sluit de watertoevoer en laat het reservoir leeglopen.  
Schroef de knop los en verwijder het deksel.  
Verwijder het oude binnenwerk door dit een kwartdraai los te schroeven.  
Draai de twee schroeven binnen los door de vleugelmoeren of moeren onder de pot te verwijderen.  
Verwijder het reservoir.

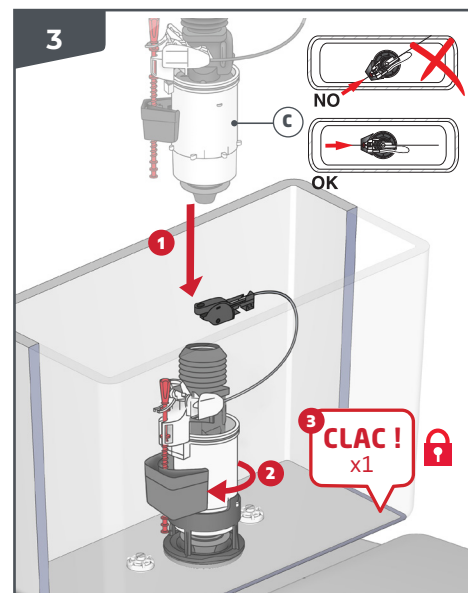
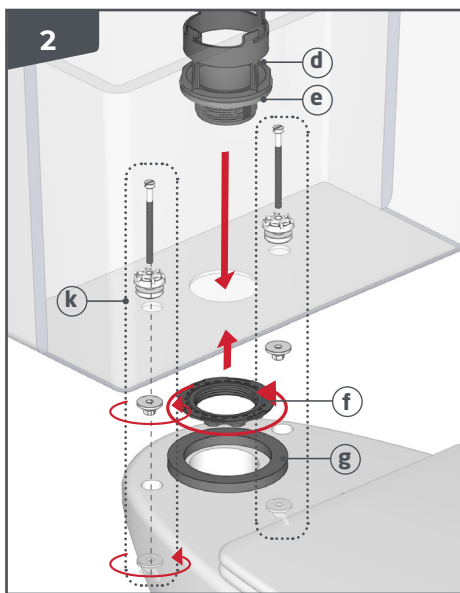
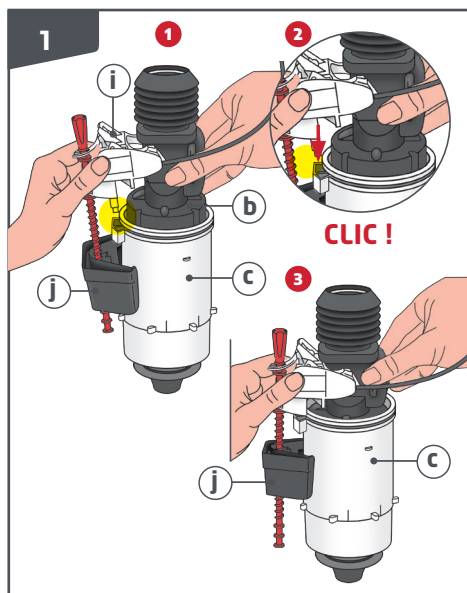

**FR** FIXATION DU FLOTTEUR : positionner le flotteur (1) comme indiqué sur le schéma et la fouchette (2) du côté étroit de la surverse (b).

**EN** FIXING THE FLOAT: position the float (1) as shown on the drawing and plug (2) on the narrow side of the overflow (b).

**NL** BEVESTIGEN VAN DE VLOTTER: Plaats de vlotter (1) zoals weergegeven op het schema en vork (2) aan de smalle kant van de overloop (b).

**FR** FIXATION DU CULOT : Placer (d) et (e) au fond du réservoir. Serrer l'écrou (f) à l'aide de l'outil (l) fourni. Centrer (e) sur la cuvette. Fixer le réservoir avec les visseries (k).

**EN** FIXING THE BASE: Place (d) and (e) at the bottom of the tank. Tighten the nut (f) using the provided tool (l). Center (e) on the bowl. Fix the tank with the screws (k).

**NL** DE DOP BEVESTIGEN: Plaats (d) en (e) onderin het reservoir. Draai de moer (f) vast met (l) het meegeleverde gereedschap). Centreer (e) op de pot. Bevestig het reservoir met de schroeven (k).

**FR** FIXATION DU CORPS (c) en tournant d'1/4 de tour.

**EN** FIX THE BODY (c) by turning 1/4 turn.

**NL** DE LICHAAM VASTZETTEN (c) door dit 1/4 slag te draaien.



# WIRQUIN TOUCHLESS

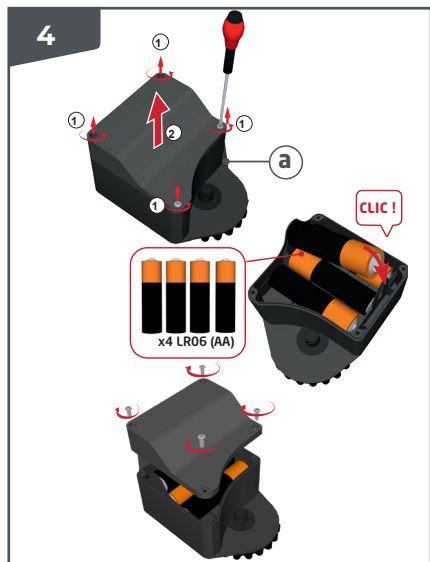

**FR** INSTALLATION DES PILES DANS LE BOÎTIER : retirer les vis, y installer les 4 piles et refermer le boîtier.

**EN** INSTALLING THE BATTERIES IN THE CASE: Remove the screws, install the 4 batteries and close the case.

**NL** INSTALLATIE VAN BATTERIJEN IN DE BEHUIZING: verwijder de schroeven, installeer de 4 batterijen en sluit de behuizing.

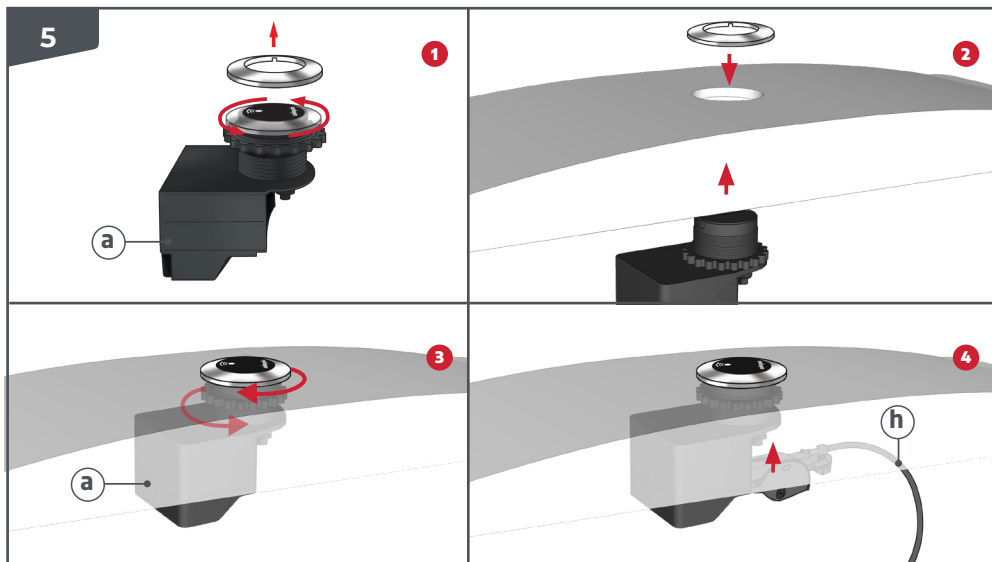

**FR** INSTALLATION DU BOÎTIER (a) : 1 Dévisser le bouton dans le sens inverse des aiguilles d'une montre. 2 Positionner le bouton à travers le couvercle. 3 Visser 1/4 de tour la bague chromée du bouton dans le sens des aiguilles d'une montre et clipser en force. Ajuster le serrage avec l'écrou cranté. 4 Clipser le câble dans l'ergot du bouton.

**EN** BOX INSTALLATION (a) : 1 Unscrew the button counter-clockwise. 2 Position the button through the cover. 3 Screw the chrome-plated button ring in a clockwise direction 1/4 turn and force-clip. Adjust the clamping with the notched nut. 4 Clip the cable into the button pin.

**NL** INSTALLATIE VAN DE BEHUIZING (a) : 1 Schroef de knop tegen de klok in los. 2 Plaats de knop door het deksel. 3 Schroef de chromen ring van de knop 1/4 draai met de klok mee en klik hem met kracht vast. Pas de spanning aan met de gekantelde moer. 4 Klem de kabel in het uiteinde van de knop.

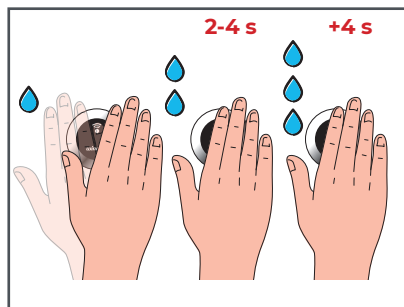

**x5** **FR** La LED rouge clignote 5 fois pendant 20 s : le système a détecté un défaut et se ré-initialise. Si le problème persiste, revoir l'installation.

**EN** The red LED flashes 5 times for 20 s: the system has detected a fault and restarts. If the problem persists, check the installation.

**NL** De rode LED knippert 5 keer gedurende 20 sec.: het systeem heeft een defect vastgesteld en wordt heropgestart. Wanneer het probleem aanhoudt, de plaatsing nakijken.

**x3** **FR** La LED rouge clignote 3 fois pendant 20 s : le niveau de batterie est faible.

**EN** The red LED flashes 3 times for 20 s: the battery level is low.

**NL** De rode LED knippert 3 keer gedurende 20 sec.: het batterijniveau is laag.

**FR** La LED rouge reste fixe : la batterie ne fonctionne plus, les piles doivent être changées.

**EN** The red LED remains fixed: the battery no longer works, the batteries must be changed.

**NL** De rode LED blijft branden: de batterij werkt niet meer, de batterijen moeten vervangen worden.

**FR** Sans pile

**EN** Without battery

**NL** Batterijloos

## FR PRÉ-REGLÉ EN USINE :

Cette chasse d'eau est réglée en usine pour une utilisation optimale, il n'est donc pas nécessaire de modifier les réglages. Si toutefois vous le désirez, la marche à suivre est la suivante :

Etirer la surverse (b) pour en régler la hauteur. Prévoyez 2 cm entre le trou de réservoir et le haut de la surverse et 2 cm entre le haut de la surverse et le niveau d'eau.

Pour régler la **grande chasse** (repère b), plus le flotteur est haut, plus le volume d'eau chassé est petit.

Pour régler la **petite chasse** (repère a), plus le flotteur est haut, plus de volume d'eau chassé est petit.

## EN FACTORY PRE-REGULATED :

This flush is set in the factory for optimal use, so it is not necessary to change the settings. However, if you wish, the procedure is as follows:

Stretch overflow B to adjust height. Provide 2 cm between the tank hole and the top of the overflow and 2 cm between the top of the overflow and the water level.

To adjust the **large flush** (point of reference b), the higher the float, the smaller the volume of water flushed.

To adjust the **small flush** (point of reference a), the higher the float, the smaller the volume of flushed water.

## NL VOORAF IN DE FABRIEK AFGESTELD :

Dit spoelmechanisme is in de fabriek ingesteld voor optimaal gebruik, dus het is niet nodig om de instellingen te wijzigen. Als u dat toch wenst, is de procedure echter als volgt:

Verleng de overloop B om de hoogte ervan in te stellen. Behoud 2 cm tussen de reservoiropening en de bovenkant van de overloop en 2 cm tussen de bovenkant van de overloop en het waterniveau.

Om de **grote flush** (merkteken b) aan te passen, hoe hoger de vlotter, hoe kleiner de hoeveelheid water die wordt gespoeld.

Om de **kleine spoeling** (merkteken a) aan te passen, hoe hoger de vlotter, hoe kleiner de hoeveelheid water die wordt gespoeld.

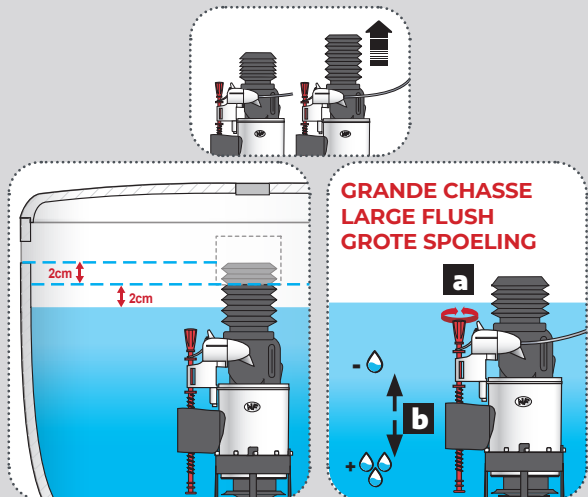

**1**

**FR** Selon les articles R543 - 172 à R543 - 206 du code de l'environnement, transposant la directive européenne 2002 / 96 / CE relative aux Déchets d'Equipements Electriques et Electroniques, l'article qui présente le symbole «poubelle barrée» ne doit pas être jeté avec les ordures ménagères. Il peut être remis à un point de collecte approprié ou être rapporté chez le distributeur. En respectant ces mesures, vous faites un geste pour l'environnement et contribuez ainsi à la protection de la santé humaine.

**EN** In accordance with Articles R543 - 172 to R543 - 206 of the environmental code, implementing European directive 2002 / 96 / CE relating to Electrical and Electronic equipment waste, items bearing the «barred dustbin» symbol shall not be discarded with household waste. They shall be taken to an appropriate collection point or returned to the distributor. By complying with these measures, you are making an environmental gesture and thus contributing to the protection of human health.

**NL** Volgens de artikelen R543 - 172 tot R543 - 206 van de Milieucodex, die de omzetting van de Europese richtlijn 2002 / 96 / EG betreffende het Afval van Elektrische en Elektronische Apparatuur zijn, mag het voorwerp voorzien van het symbool met de «doorstreepte vuilnisbak» niet met het huishoudelijke afval meegegeven worden. Het kan bij een erkend inzamelpunt ingeleverd worden of kan naar de verdeler teruggebracht worden. Door deze maatregelen te respecteren, stelt u een gebaar voor het leefmilieu en draagt u zo bij tot de bescherming van de menselijke gezondheid.

**2**

**3**