

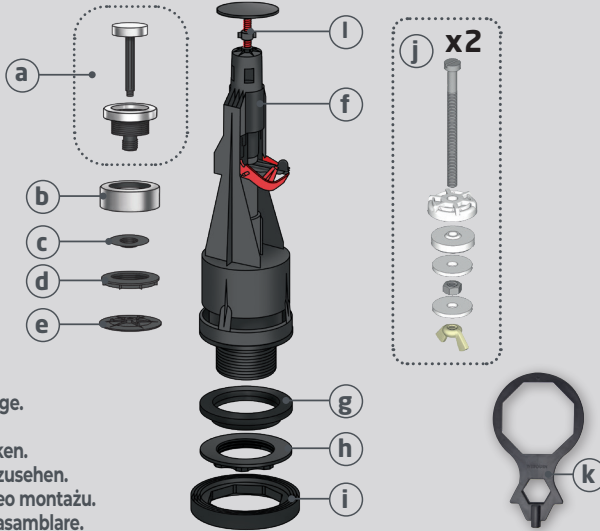

**INCLUS
INCLUDED
INBEGREPEN
ENTHALTEN
W ZESTAWIE
INCLUS**



Flashez pour voir la vidéo de montage.
Flash to see the assembly video.
Scan om de montagevideo te bekijken.
Scannen, um das Montagevideo anzusehen.
Zeskanuj QR kod aby zobaczyć wideo montażu.
Scaanează pentru a vedea filmul de asamblare.



**NON INCLUS
NOT INCLUDED
NIET INBEGREPEN
NICHT ENTHALTEN
NIE MA W ZESTAWIE
NU SUNT INCLUSE**

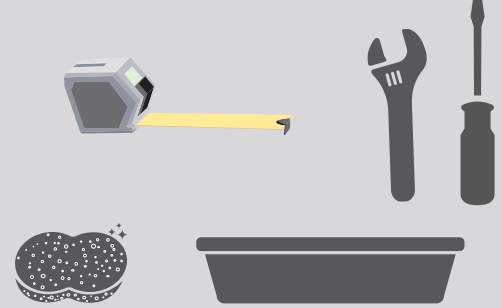

FR PRÉPARATION

Fermez l'arrivée d'eau et videz le réservoir.

Dévissez le bouton et enlevez le couvercle.

Retirez l'ancien mécanisme en le dévissant d'un quart de tour.

Dévissez les deux vis à l'intérieur du réservoir en enlevant les papillons ou écrous situés sous la cuvette.

Enlevez le réservoir.

EN PREPARATION

Close the water supply and empty the tank.

Unscrew the button and remove the cover.

Remove the old mechanism by unscrewing it a quarter turn.

Unscrew the two screws inside by removing the butterflies or nuts under the bowl.

Take out the tank.

NL VOORBEREIDING

Sluit de watertoevoer en laat het reservoir leeglopen.

Schroef de knop los en verwijder het deksel.

Verwijder het oude binnenwerk door dit een kwartdraai los te schroeven.

Draai de twee schroeven binnenin los door de vleugelmoeren of moeren onder de pot te verwijderen.

Verwijder het reservoir.

DE VORBEREITUNG

Wasserzulauf schließen und den Spülkasten leeren.

Drucktaste abschrauben und den Deckel entfernen.

Alten Mechanismus um eine Vierteldrehung drehen und herausnehmen.

Die beiden Schrauben im Spülkasten entfernen, dazu die Muttern oder Flügelmuttern unter dem Becken lösen.

Spülkasten abnehmen.

PL PRZYGOTOWANIE

Zamknij dopływ wody i opróżnij zbiornik.

Odkręć przycisk i usuń osłonę.

Usuń stary mechanizm odkręcając go o ćwiartkę skrzęcać.

Odkręć dwie śruby w środku, usuwając motylki lub nakrętki pod miską.

Wymij zbiornik.

RO PREGĂTIRE

Opriti alimentarea cu apă și goliți rezervorul.

Deșurubați butonul și scoateți capacul.

Scoateți vechiul mecanism rotind la un sfert de tură.

Deșurubați cele două suruburi din interior, îndepărtând piulițele de sub vas.

Scoateți rezervorul.

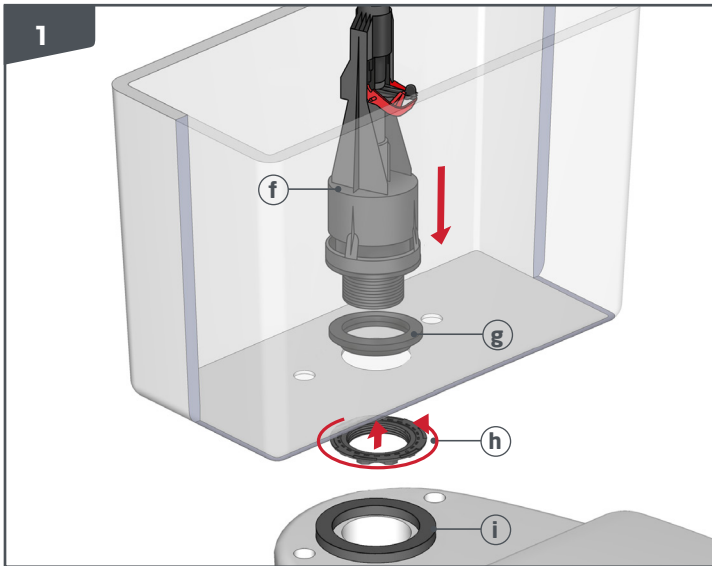

FR FIXATION DU CULOT : Placer le mécanisme (f) et le joint (g) au fond du réservoir. Serrer l'écrou (h) à l'aide de l'outil (k) fourni.

EN FIXING THE BASE: Place (f) and (g) at the bottom of the tank. Tighten the nut (h) using the provided tool (k).

NL DE DOP BEVESTIGEN: Plaats (f) en (g) onderin het reservoir. Draai de moer (h) vast met (k) het meegeleverde gereedschap.

DE HEBERGLÖCKE BEFESTIGEN: Mechanismus (f) und die Dichtung (g) auf den Boden des Spülkastens legen. Mutter (h) (mit dem inbegriffenen Werkzeug (k)) festziehen.

PL MOCOWANIE PODSTAWY: Umieścić uszczelkę wentylatora mechanizmu płukania (g) na dnie zbiornika. Dokręcić nakrętkę (h) (za pomocą dołączonego narzędzia (k)).

RO Așezați mecanismul (f) și componenta (g) în partea inferioară a rezervorului. Strângeți piulița (h) (cu ajutorul dispozitivului inclus (k)).

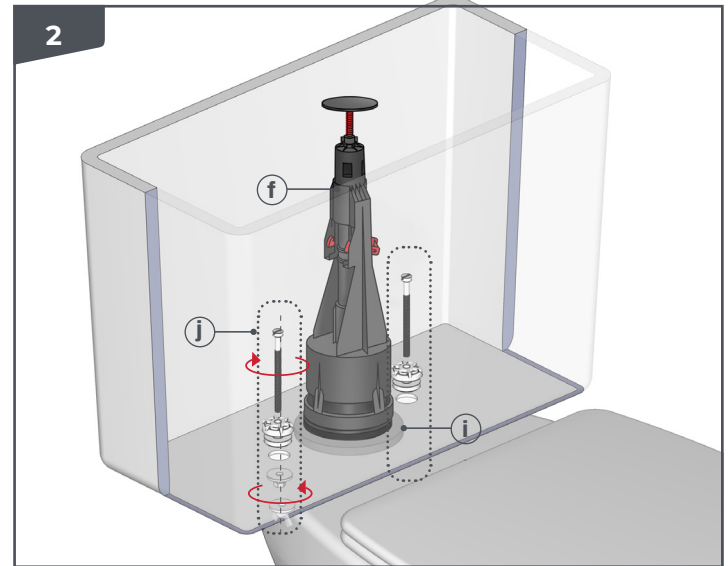

FR FIXATION DU RÉSERVOIR : Centrer le joint (i) sous le réservoir. Fixer le réservoir avec les visseries (j).

EN FIXING THE TANK: Center (i) on the bowl. Fix the tank with the screws (j).

NL BEVESTIGING VAN HET RESERVOIR: Centreer (i) op de pot. Bevestig het reservoir met de schroeven (j).

DE SPÜLKASTEN BEFESTIGEN: Dichtung (i) unter dem Spülkasten mittig ausrichten. Spülkasten mit den Schrauben (j) befestigen.

PL MOCOWANIE ZBIORNIKA: Wyśrodkuj uszczelkę (i) na misce. Zamocuj zbiornik śrubami (j).

RO FIXAREA REZERVORULUI: Fixați garnitura (i) pe vas. Fixați rezervorul cu șuruburile (j).

A Ø14 - 25 mm

3

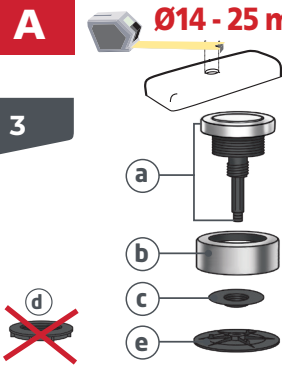

3

FR CHOIX DU BOUTON : Mesurer le diamètre du trou de couvercle. Pour un diamètre de 14 à 25 mm, suivre l'installation A. Pour un diamètre de 39 à 45 mm, suivre l'installation B.

EN BUTTON SELECTION: Measure the diameter of the lid hole. For a diameter of 14 to 25 mm, follow the installation A. For a diameter of 39 to 45 mm, follow the installation B.

NL KEUZE VAN DE KNOP: Meet de diameter van het gat in het deksel. Voor een diameter van 14 tot 25 mm, volg installatie A. Voor een diameter van 39 tot 45 mm, volg installatie B.

DE TASTE WÄHLEN: Lochdurchmesser im Spülkastendeckel messen. Bei einem Durchmesser von 14 bis 25 mm die Installationsanweisung A befolgen. Bei einem Durchmesser von 39 bis 45 mm, die Installationsanweisung B befolgen.

PL WYBÓR PRZYCIŚKÓW: Zmierzyć średnicę otworu w pokrywie. W przypadku średnicy od 14 do 25 mm postępować zgodnie z instalacją A. Dla średnicy od 39 do 45 mm postępować zgodnie z instalacją B.

RO SELECTAREA BUTONULUI: Măsurati diametrul orificiului din capac. Pentru un diametru de 14 - 25 mm, urmati modul de asamblare A. Pentru un diametru de 39 - 45 mm, urmati modul de asamblare B.

4

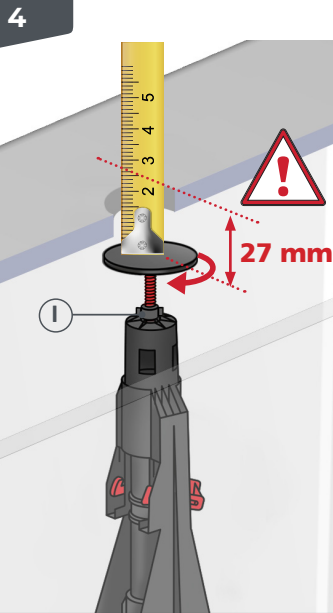

4 A

FR RÉGLAGE DU PLATEAU : Positionner le couvercle sur le réservoir. Mesurez 27 mm entre le haut du plateau du mécanisme et le haut du couvercle. Serrer l'écrou (1) sur la tige au plus bas. L'épaisseur de la céramique doit être de 11,5 mm maximum.

EN LID-LOCKING ADJUSTMENT: Position the lid on the tank. Measure 27 mm between the top of the mechanism tray and the top of the lid. Tighten the nut (1) to the bottom of the rod. The thickness of the ceramic should be 11.5 mm maximum.

NL AFSTELLEN VAN HET PLATEAU : Plaats het deksel op het reservoir. Meet 27 mm tussen de bovenkant van het plateau en de bovenkant van het deksel. Schroef moer (1) onder op de stang. De dikte van het deksel mag maximum 11,5 mm zijn.

DE DRÜCKPLATTE EINSTELLEN: Deckel auf den Spülkasten legen. Zwischen der Oberseite der Druckplatte des Mechanismus und der Deckeloberseite 27 mm abmessen. Mutter (1) an der Stange ganz nach unten drehen. Der Keramikdeckel darf höchstens 11,5 mm dick sein.

PL REGULACJA BLOKADY POKRYWY: Ustawić pokrywę na zbiorniku. Zmierzyć 27 mm między górną częścią tacy mechanizmu a górną częścią pokrywy. Dokręcić nakrętkę (1) do dolnej części pręta. Grubość ceramiki powinna wynosić maksymalnie 11,5 mm.

RO ÎNCHIDERE LID-LOCK: Poziționați capacul pe rezervor. Măsurati 27 mm între partea superioară a mecanismului și partea superioară a capacului. Strângeți piulița (1) pe partea inferioară a tije. Grosimea ceramicii trebuie să fie de maxim 11,5 mm.

4 B

FR RÉGLAGE DU PLATEAU : Positionner le couvercle sur le réservoir. Mesurez 45 mm entre le haut du plateau du mécanisme et le haut du couvercle. Serrer l'écrou (1) sur la tige au plus bas. L'épaisseur de la céramique doit être de 11,5 mm maximum.

EN LID-LOCKING ADJUSTMENT: Position the lid on the tank. Measure 45 mm between the top of the mechanism tray and the top of the lid. Tighten the nut (1) to the bottom of the rod. The thickness of the ceramic should be 11.5 mm maximum.

NL AFSTELLEN VAN HET PLATEAU : Plaats het deksel op het reservoir. Meet 45 mm tussen de bovenkant van het plateau en de bovenkant van het deksel. Schroef moer (1) onder op de stang. De dikte van het deksel mag maximum 11,5 mm zijn.

DE DRÜCKPLATTE EINSTELLEN: Deckel auf den Spülkasten legen. Zwischen der Oberseite der Druckplatte des Mechanismus und der Deckeloberseite 45 mm abmessen. Mutter (1) an der Stange ganz nach unten drehen. Der Keramikdeckel darf höchstens 11,5 mm dick sein.

PL REGULACJA BLOKADY POKRYWY: Ustawić pokrywę na zbiorniku. Zmierzyć 45 mm między górną częścią tacy mechanizmu a górną częścią pokrywy. Dokręcić nakrętkę (1) do dolnej części pręta. Grubość ceramiki powinna wynosić maksymalnie 11,5 mm.

RO ÎNCHIDERE LID-LOCK: Poziționați capacul pe rezervor. Măsurati 45 mm între partea superioară a mecanismului și partea superioară a capacului. Strângeți piulița (1) pe partea inferioară a tije. Grosimea ceramicii trebuie să fie de maxim 11,5 mm.

B Ø39 - 45 mm

3

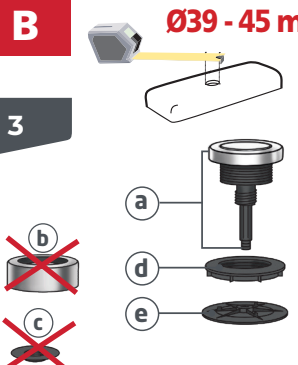

4

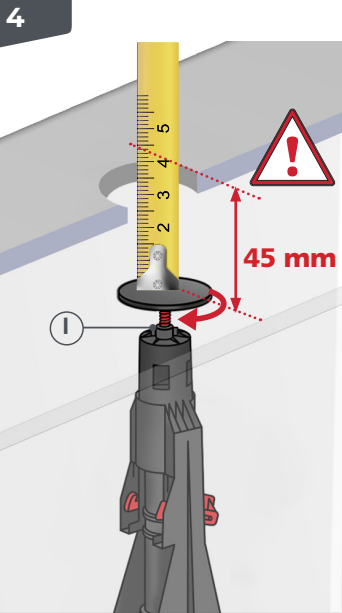

5

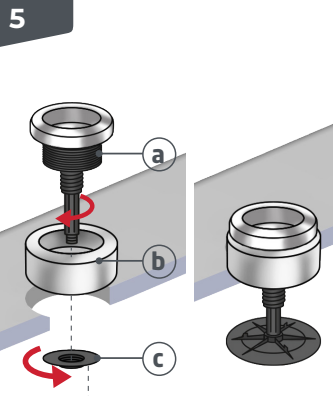

5 A

FR INSTALLATION DU BOUTON : Enlever le couvercle du réservoir. Insérer la bague chromée (b) sous le bouton (a). Positionner le bouton (a) à travers le couvercle. Visser le petit écrou (c) sur le bouton (a). Visser le plateau (e) sur la tige du bouton (a).

EN BUTTON INSTALLATION: Remove the tank cover. Insert the chrome ring (b) under button (a). Position button (a) through the cover. Screw the small nut (c) on the button (a). Screw the plate (e) on the rod of the button (a).

NL INSTALLATIE VAN DE DRUKKNOP: Haal het deksel van het reservoir. Breng de ring (b) aan onder de knop (a). Plaats de knop (a) door het deksel. Schroef de kleine moer (c) op de knop (a). Schroef de schijf (e) op de stang van de drukknop (a).

DE TASTE EINBAUEN: Spülkastendeckel abnehmen. Verchromten Ring (b) unter die Taste (a) legen. Taste (a) in das Loch im Deckel einsetzen. Kleine Mutter (c) auf das Gewinde der Taste (a) schrauben. Druckplatte (e) an die Stange der Taste (a) schrauben.

PL INSTALACJA PRZYCIŚKI: Zdejmij pokrywę zbiornika. Włóż chromowany pierścień (b) pod przycisk (a). Umieść przycisk (a) w pokrywie. Przykręć małą nakrętkę (c) na przycisku (a). Przykręć płytkę (e) na drążku przycisku (a).

RO INSTALARE BUTON: Scoateți capacul rezervorului. Introduceți inelul cromat (b) sub butonul (a). Poziționați butonul (a) prin capac. Însurubați piulița mică (c) pe butonul (a). Însurubați placa (e) pe tija butonului (a).

5 B

FR INSTALLATION DU BOUTON : Enlever le couvercle du réservoir. Positionner le bouton (a) à travers le couvercle. Visser l'écrou (d) sur le bouton (a). Visser le plateau (e) sur la tige du bouton (a).

EN BUTTON INSTALLATION: Remove the tank cover. Position the button (a) through the cover. Screw the nut (d) on the button (a). Screw the plate (e) on the rod of the button (a).

NL INSTALLATIE VAN DE DRUKKNOP: Haal het deksel van het reservoir. Plaats de knop (a) door het deksel. Schroef de moer (d) op de knop (a). Schroef de schijf (e) op de stang van de drukknop (a).

DE TASTE EINBAUEN: Spülkastendeckel abnehmen. Taste (a) in das Loch im Deckel einsetzen. Mutter (d) auf das Gewinde der Taste (a) schrauben. Druckplatte (e) an die Stange der Taste (a) schrauben.

PL INSTALACJA PRZYCIŚKI: Zdejmij pokrywę zbiornika. Umieść przycisk (a) przez pokrywę. Przykręć nakrętkę (d) na przycisku (a). Przykręć płytkę (e) na drążku przycisku (a).

RO INSTALARE BUTON: Scoateți capacul rezervorului. Poziționați butonul a prin capac. Însurubați piulița (d) pe butonul (a). Însurubați placa (e) pe tija butonului (a).

6

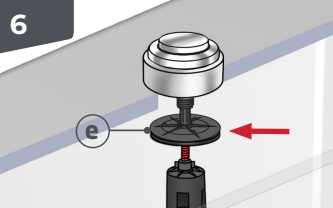

6

FR REPOSITIONNER LE COUVERCLE. Le plateau du mécanisme et le plateau du bouton (e) sont en contact. Testez le bouton plusieurs fois.

EN REPOSITION THE COVER. The mechanism tray and the (e) knob tray are in contact. Test the knob several times.

NL PLAATS HET DEKSEL OPNIEUW. De schijf van het mechanisme en de schijf e raken elkaar. Test de knop meerdere keren.

DE DECKEL WIEDER AUFSETZEN. Die Druckplatte des Mechanismus und die Druckplatte (e) der Taste sind in Kontakt. Testen Sie die Taste mehrmals.

PL Zmień położenie pokrywy. Taca mechanizmu i taca z pokrętkiem (e) stykają się. Przetestuj pokrętkę kilka razy.

RO Repoziționați capacul. Mecanismul și butonul (e) sunt în contact. Testați butonul de mai multe ori.

6

